

ГАРАНТИЙНЫЕ ОБЯЗАТЕЛЬСТВА

Предприятие-изготовитель гарантирует соответствие изделия требованиям **ГОСТ 16371-52014** при соблюдении условий транспортирования и хранения. Гарантийный срок эксплуатации-24 месяца. Срок исчисляется со дня продажи.

Гарантия не распространяется на мебель, имеющую механические повреждения (вырывы, царапины и др.), утолщение щитов от влаги (разбухание), возникшие от неправильного ухода, а также не имеющую штампа ОТК. В случае обнаружения производственных дефектов предприятие обязуется устранить их путем замены отдельных деталей.

Срок службы изделия - 5 лет.

ВНИМАНИЕ

Фирма - изготовитель оставляет за собой право вносить незначительные изменения в конструкцию изделия, не влияющие на качество продукции или улучшающие его.

УВАЖАЕМЫЙ ПОКУПАТЕЛЬ

Для удобства транспортирования и предотвращения повреждения изделия, вся мебель поставляется в разобранном виде. Настоятельно рекомендуем доверять сборку профессионалам. Не утилизируйте упаковки пока изделие полностью не собрано! Фирма - изготовитель не несет ответственности за неисправности, являющиеся результатом нарушения правил транспортирования и хранения, а также в случае несоблюдения рекомендаций по сборке, уходу и эксплуатации.

ПРАВИЛА УХОДА И ЭКСПЛУАТАЦИИ

Для сохранения мебели в хорошем состоянии в течение длительного срока необходимо соблюдать следующие правила:

1. Беречь поверхность мебели от механических повреждений.
2. Во избежании набухания щитов не допускать скопления воды на поверхности.
3. Поверхности мебели и лицевую фурнитуру можно чистить влажной тканью с применением хозяйственного мыла с последующей протиркой насухо.
4. Следить, чтобы температура посуды или приборов, находящихся в контакте с поверхностью мебели, не превышала 120°C.
5. Если расстояние между боковыми поверхностями мебели и газовой или электрической плитами меньше 25мм, то обязательно применение прокладки из асбестового листа.
6. **ЗАПРЕЩАЕТСЯ:** применять эфир, бензин, ацетон и другие растворители. Использовать для чистки наждачную бумагу, соду и другие средства, содержащие абразивные материалы.



Дата выпуска – 2024 год.
Срок службы – 5 лет
Гарантийный срок
эксплуатации – 24 месяца.
Произведено в России



Юр. адрес: 440015, г. Пенза,
ул. Литвинова, д.56, корп. 2
Фактич. адрес: 440015, г. Пенза,
ул. Литвинова, д.56, корп. 2

Изготовитель
ООО "МКТ"
ИНН 5835130030

*Комод
Катрин - 12*

Декларация о соответствии:
ЕАЭС N RU Д-РУ.РА02.В.09262/22
от 03.03.2022 г.



ТЭКС
МЕБЕЛЬНАЯ КОМПАНИЯ

*Комод
Катрин - 12*

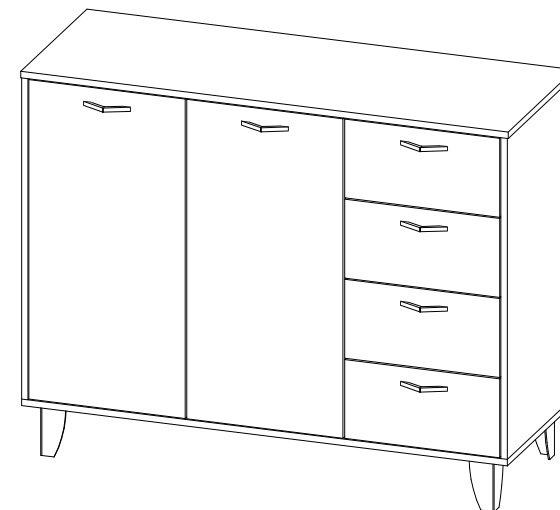

(ВхШхГ)
950x1204x450

Инструкция по сборке изделия,
правила эксплуатации, гарантийный талон

Перед началом сборки необходимо проверить наличие всех деталей и фурнитуры!

Поз.	Наименование	Готовая деталь		Кол-во
		Длина	Ширина	
1	Бок левый	793	450	1
2	Бок правый	793	450	1
3	Перегородка	793	434	1
4	Крышка	1204	450	1
5	Дно	1200	450	1
6	Вязка	772	434	1
7	Боковина ящика левая	384	120	4
8	Боковина ящика правая	384	120	4
9	Задняя панель ящика	354	120	4
10	Фасад	789	391	2
11	Фасад ящика	374	195	4
12	ЛДВП (Дно ящика)	352	404	4
13	ЛДВП (Задняя стенка)	820	396	3
	Брус соединительный	820		1

Рис.1



Рис.2



Рис.3

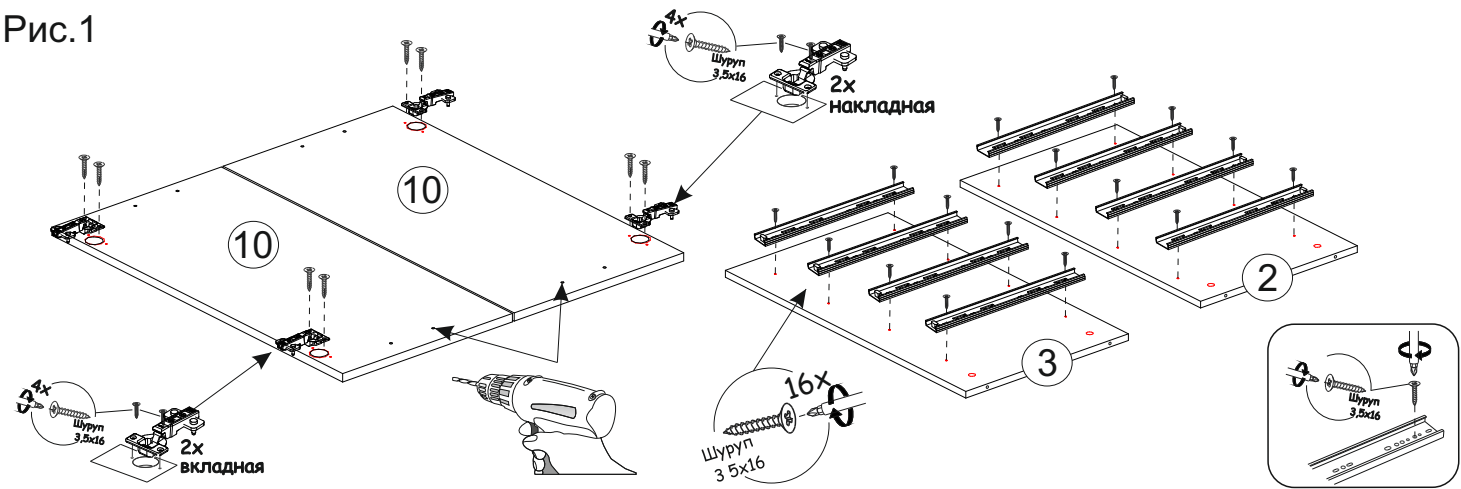

Рис.4

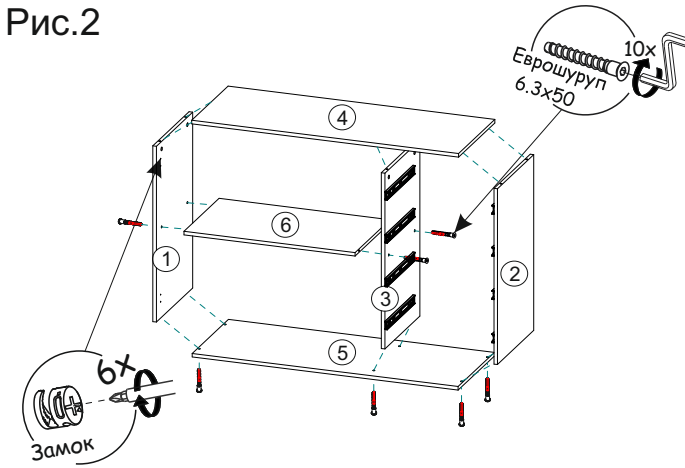

Рис.5

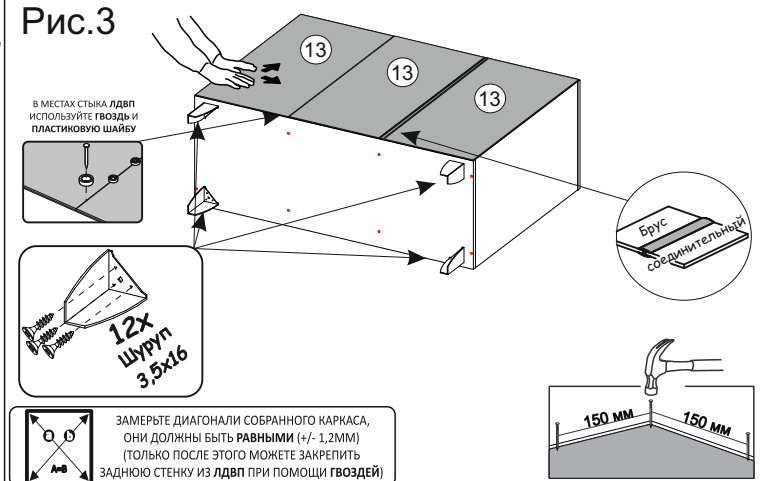

Фурнитура

Внешний вид	Наименование	Кол-во
	Евроинт 6.3x50мм	18 шт
	Стяжка эксцентриковая	22 шт
	Направляющие (Шариковые 400)	4 комп
	Шуруп 3.5x16мм	60 шт
	Ключ для евроинта	1шт
	Опора №23	4 шт
	Гвоздь	80 шт
	Петля внутренняя (вкладная)	2 шт
	Петля прямая (накладная)	2 шт
	Шайба пластиковая	5 шт
	Ручка-скоба 2116	6 шт
	Заглушка для евроинта (Вотан)	2 шт

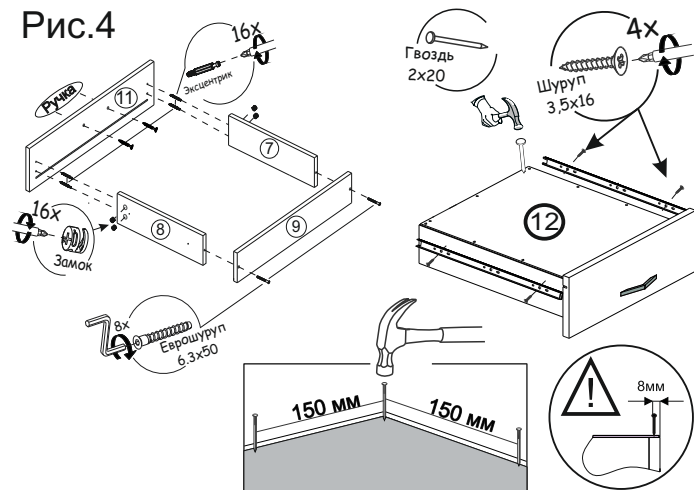
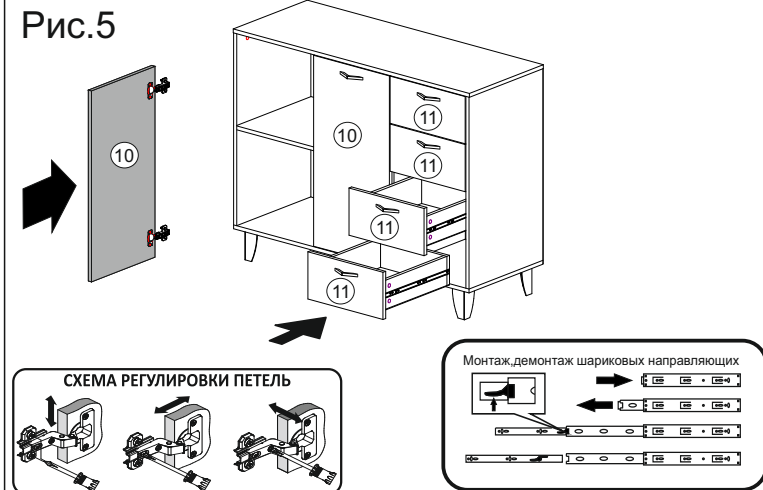
Необходимый инструмент для сборки:

