

## ГАРАНТИЙНЫЕ ОБЯЗАТЕЛЬСТВА

Предприятие-изготовитель гарантирует соответствие изделия требованиям **ГОСТ 16371-52014** при соблюдении условий транспортирования и хранения. Гарантийный срок эксплуатации-24 месяца. Срок исчисляется со дня продажи.

Гарантия не распространяется на мебель, имеющую механические повреждения (вырывы, царапины и др.), утолщение щитов от влаги (разбухание), возникшие от неправильного ухода, а также не имеющую штампа ОТК. В случае обнаружения производственных дефектов предприятие обязуется устранить их путем замены отдельных деталей.

**Срок службы изделия - 5 лет.**

### ВНИМАНИЕ

Фирма - изготовитель оставляет за собой право вносить незначительные изменения в конструкцию изделия, не влияющие на качество продукции или улучшающие его.

### УВАЖАЕМЫЙ ПОКУПАТЕЛЬ

Для удобства транспортирования и предотвращения повреждения изделия, вся мебель поставляется в разобранном виде. Настоятельно рекомендуем доверять сборку профессионалам. Не утилизируйте упаковки пока изделие полностью не собрано! Фирма - изготовитель не несет ответственности за неисправности, являющиеся результатом нарушения правил транспортирования и хранения, а также в случае несоблюдения рекомендаций по сборке, уходу и эксплуатации.

### ПРАВИЛА УХОДА И ЭКСПЛУАТАЦИИ

Для сохранения мебели в хорошем состоянии в течение длительного срока необходимо соблюдать следующие правила:

1. Беречь поверхность мебели от механических повреждений.
2. Во избежании набухания щитов не допускать скопления воды на поверхности.
3. Поверхности мебели и лицевую фурнитуру можно чистить влажной тканью с применением хозяйственного мыла с последующей протиркой насухо.
4. Следить, чтобы температура посуды или приборов, находящихся в контакте с поверхностью мебели, не превышала 120°C.
5. Если расстояние между боковыми поверхностями мебели и газовой или электрической плитами меньше 25мм, то обязательно применение прокладки из асбестового листа.
6. **ЗАПРЕЩАЕТСЯ:** применять эфир, бензин, ацетон и другие растворители. Использовать для чистки наждачную бумагу, соду и другие средства, содержащие абразивные материалы.

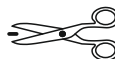

Дата выпуска – 2021 год.  
Срок службы – 5 лет  
Гарантийный срок  
эксплуатации – 24 месяца.  
Произведено в России



Юр. адрес: 440015, г. Пенза,  
ул. Литвинова, д.56, корп. 2  
Фактич. адрес: 440015, г. Пенза,  
ул. Литвинова, д.56, корп. 2

Изготовитель  
ООО "МКТ"  
ИНН 5835130030

Модульная программа мебели  
для спальни «Адель» комод

Декларация о соответствии:  
ЕАЭС N RU Д-РУ.МН33.В.00309/19  
от 13.12.2019 г.



**ТЭКС**  
МЕБЕЛЬНАЯ КОМПАНИЯ

## Модульная программа мебели для спальни «Адель» комод



(ВхШхГ)

**820x1100x425**

Инструкция по сборке изделия,  
правила эксплуатации, гарантийный талон

Перед началом сборки необходимо проверить наличие всех деталей и фурнитуры!

Спецификация на панели и профили				
Поз.	Наименование	Длина	Ширина	Кол-во
1	Боковина левая	768	405	1
2	Боковина правая	768	405	1
3	Боковина средняя	768	405	1
4	Крышка	1100	422	1
5	Дно	1100	405	1
6	Полка	336	400	1
7	Задняя панель ящика	694	140	3
8	Боковина ящика левая	384	140	3
9	Боковина ящика правая	384	140	3
10	Фасад ящика	746	234	3
11	Створка	709	276	1
12	Планка	70	1100	1
13	Планка	714	70	1
14	Дно ящика ЛДВП	692	403	3
15	Стенка задняя ЛДВП	796	355	1
16	Стенка задняя ЛДВП	796	367	2
	Брус соединительный	796		1

### Фурнитура

	Еврошуруп 6.3x50	12шт		Ключ	1шт
	Стяжка эксцентриковая	18 компл		Ручка C18 (160) (Черная)	4шт
	Шкант 8x30	5шт		Опора 20 мм черная	6шт
	Уголок мелаллический с накладкой (орех)	8шт		Полкодержатель металлический	4шт
	Петля 180 (90) (кухни)	2шт		Шуруп 3.5x16	62шт
	Направляющая шариковая 400	3шт		Гвоздь	60шт
	Шайба пластиковая 3мм	5шт			

Необходимый инструмент для сборки:



Рис.1



### Схема установки уголка с накладкой

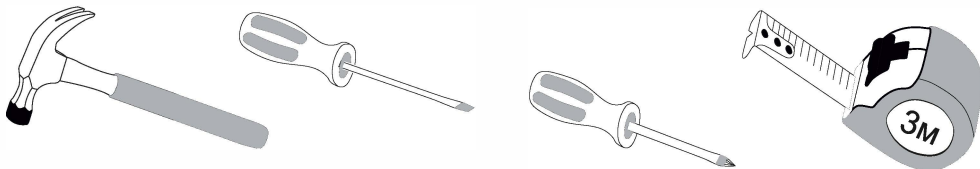
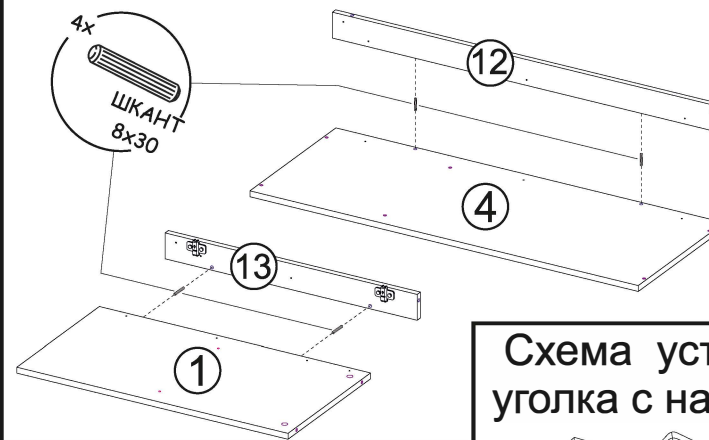
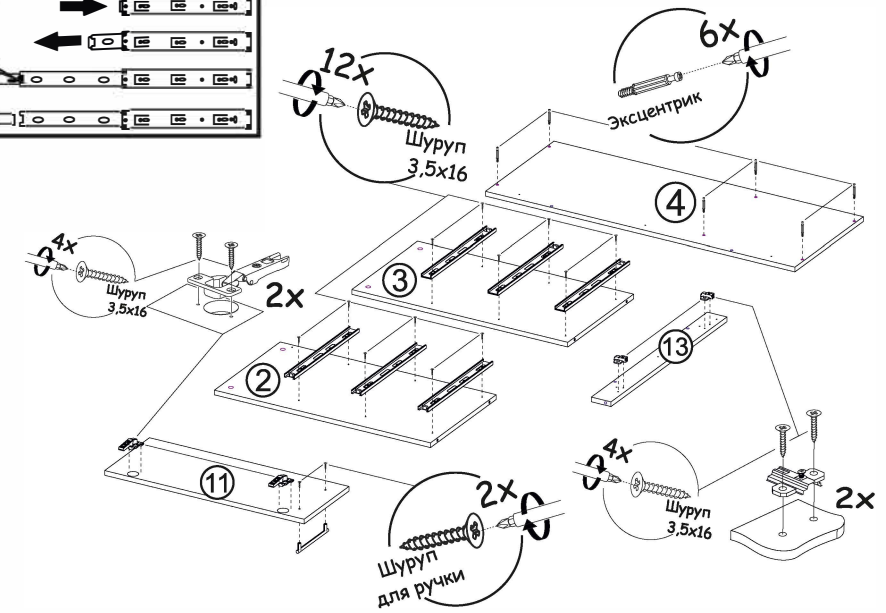
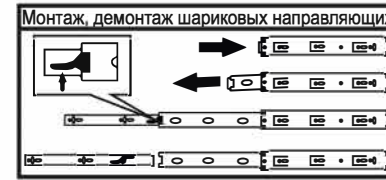

Рис.2

Рис.3



Рис.4

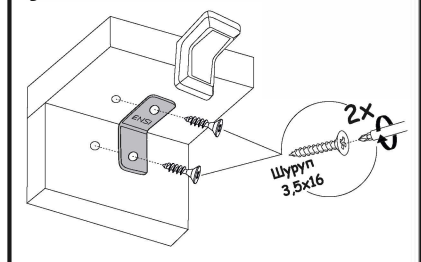

Схема установки  
уголка с накладкой

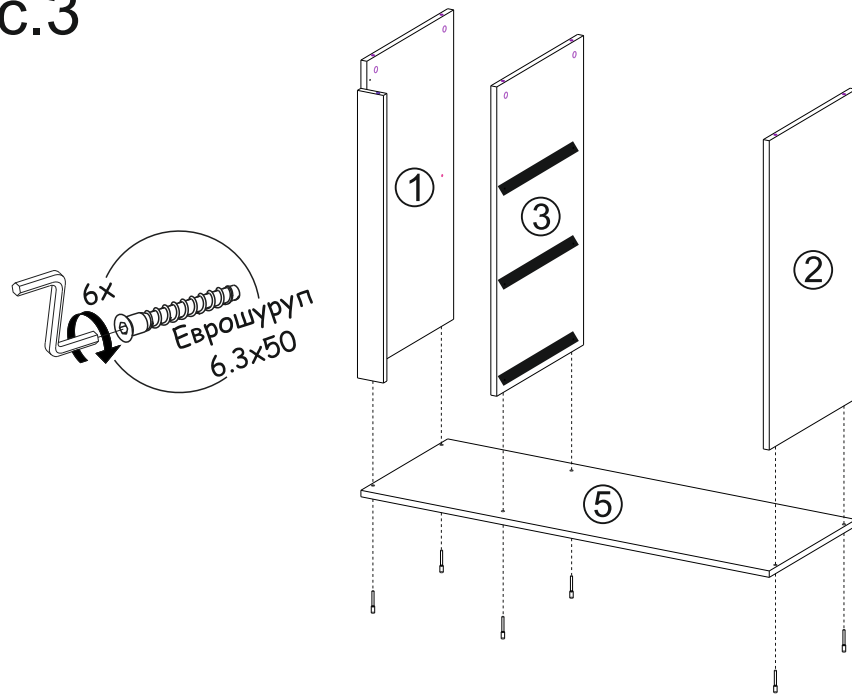

Рис.5

**ВАЖНО!!!**

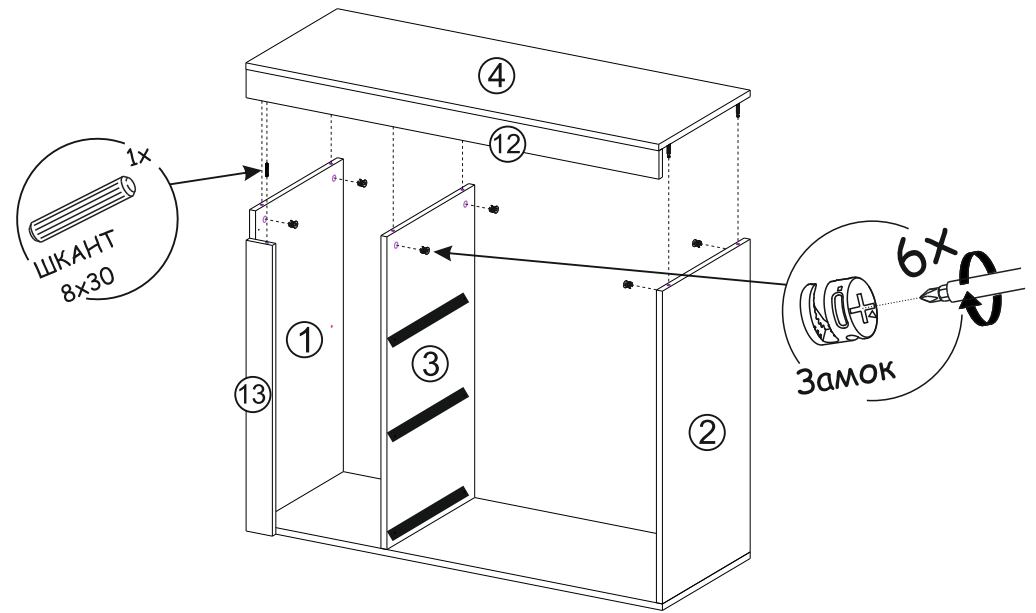

Замерьте диагонали собранного каркаса. Они должны быть равными (+/-1,2мм). Только после этого можете закрепить заднюю стенку ЛДВП при помощи гвоздей!

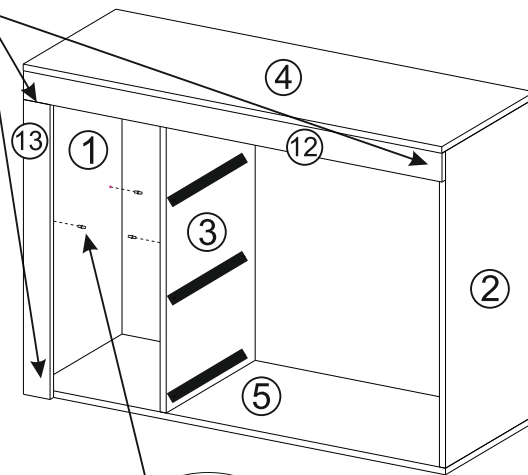
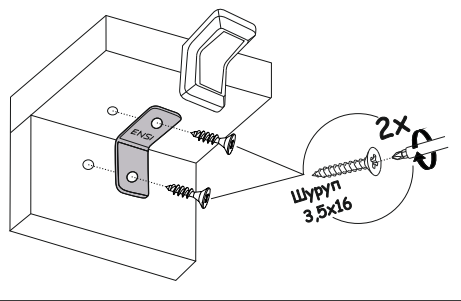
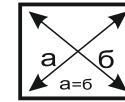

Рис.6

Рис.7



Рис.8

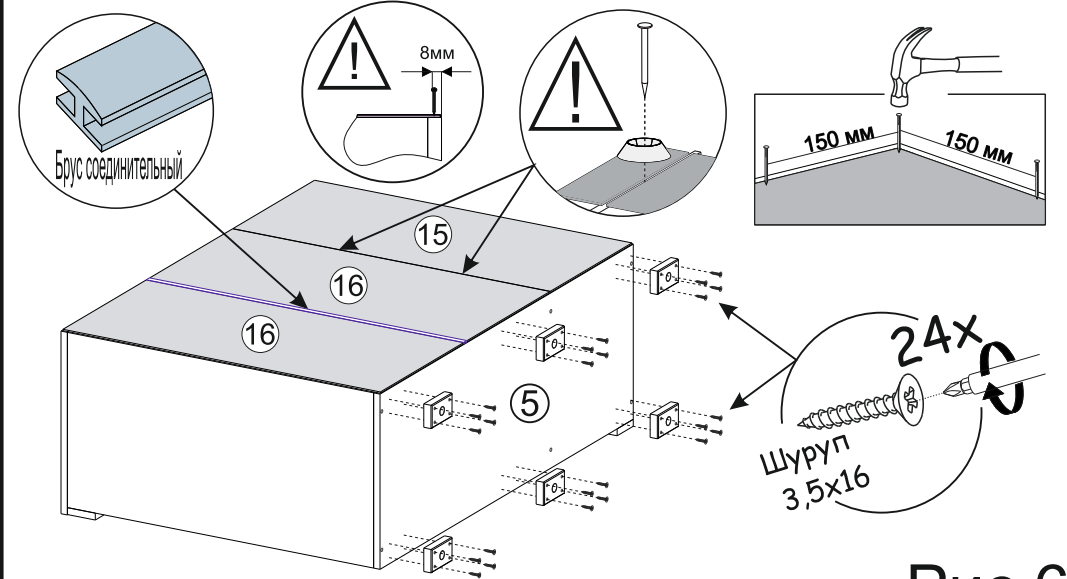

**ВАЖНО!!!**

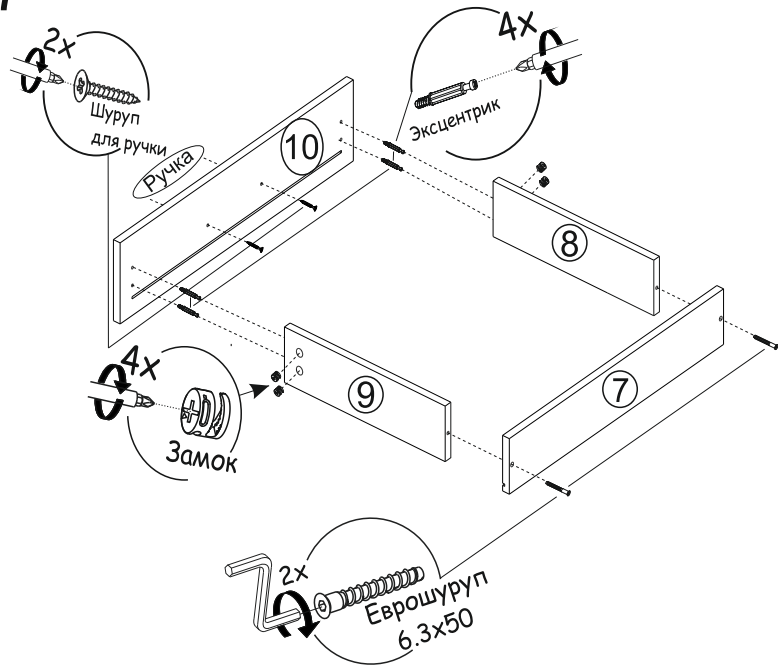
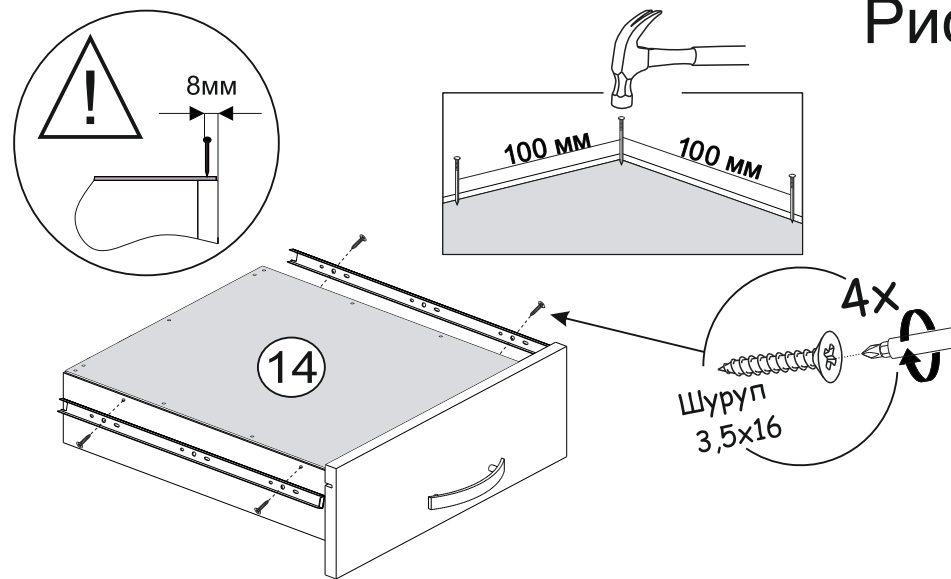
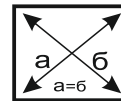

Замерьте диагонали собранного каркаса. Они должны быть равными (+-1,2мм). Только после этого можете закрепить заднюю стенку ЛДВП при помощи гвоздей!

Рис.9

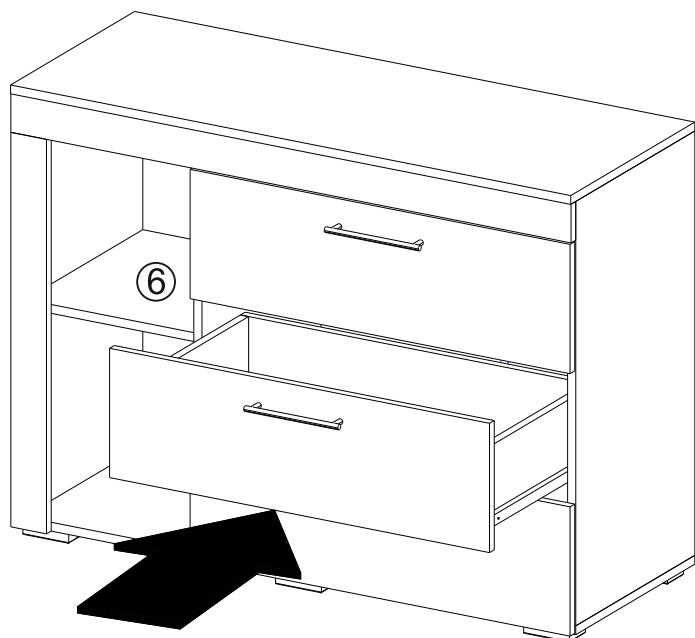

Рис.10

